

DUO Start ROTO

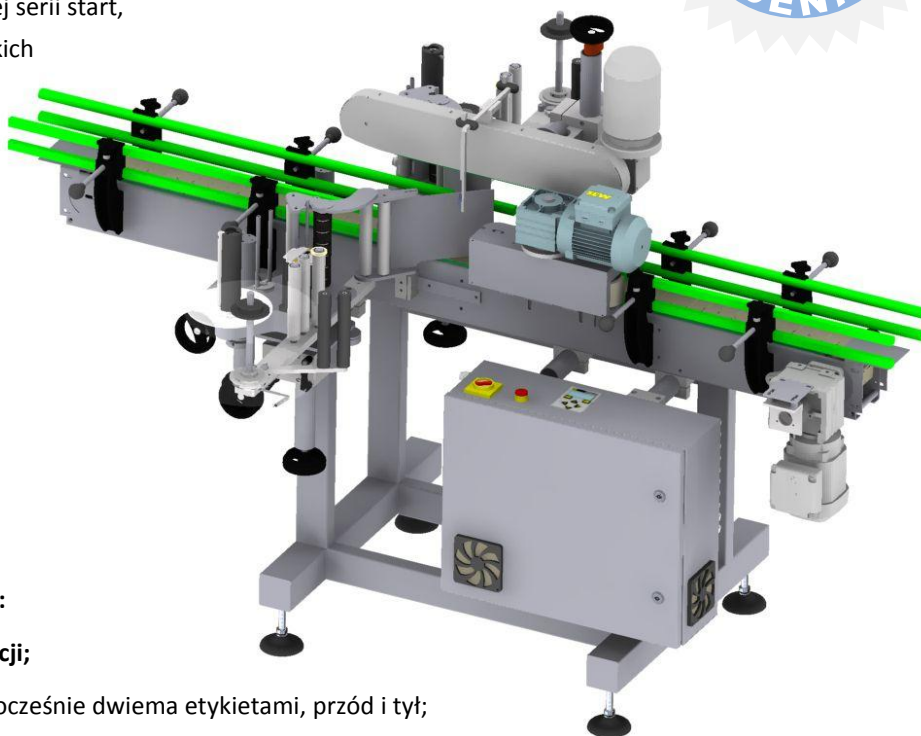

To liniowa etykieciarka z nowej, ekonomicznej serii start, zaprojektowana do oklejania opakowań płaskich oraz eliptycznych. Urządzenie **DUO ROTO Start** zawiera podstawowy zakres funkcji, które pozwalają na etykietowanie opakowań ze średnią wydajnością przy mało wymagających aplikacjach.



DUO ROTO Start, korzyści dla Państwa firmy:

- ▶ **Atrakcyjna cena – szybki zwrot inwestycji;**
- ▶ Etykietowanie opakowań płaskich, jednocześnie dwiema etykietami, przód i tył;
- ▶ Górny transporter stabilizujący umożliwia etykietowanie opakowań niezamkniętych;
- ▶ Do wyboru dwa systemy etykietowania opakowań okrągłych: wydajny Roto Classic lub precyzyjny Roto Can;
- ▶ Możliwość pracy z szerokim asortymentem etykiet papierowych, foliowych również transparentnych.

Specyfikacja techniczna

Głowica etykietująca:	2 x S8 Start
Maks. szerokość wstęgi:	160 mm (240 mm opcja)
Maks. długość etykiety:	450 mm
Średnica zewn. rolki etykiet:	40–76 / 300 mm 40–76 / 400 mm opcja
Precyzja wysuwu etykiety:	0,6 mm
Detektor etykiet:	grubościowy/ indukcyjny
Czujnik produktu:	Optyczny
Napęd - silnik krokowy:	6,5 Nm
Sterownik:	Mikroprocesorowy
Konstrukcja rolek prowadzących:	Aluminiowe, łożyskowane

Długość przenośnika:	2000 mm
Szerokość przenośnika:	100, 150, 190
Prędkość przenośnika:	13 lub 19 m./min
Górny przenośnik:	Gąbkowy z własnym napędem
System Roto (opcja):	CAN (obrotnica) CLASSIC (pas boczny)



GMP CE

ISO 9001

Nowość



Transporter górny z oddzielnym napędem

Proste rozwiązanie dla mało wymagających aplikacji, zapewnia umiarkowaną precyzję etykietowania za atrakcyjną cenę.

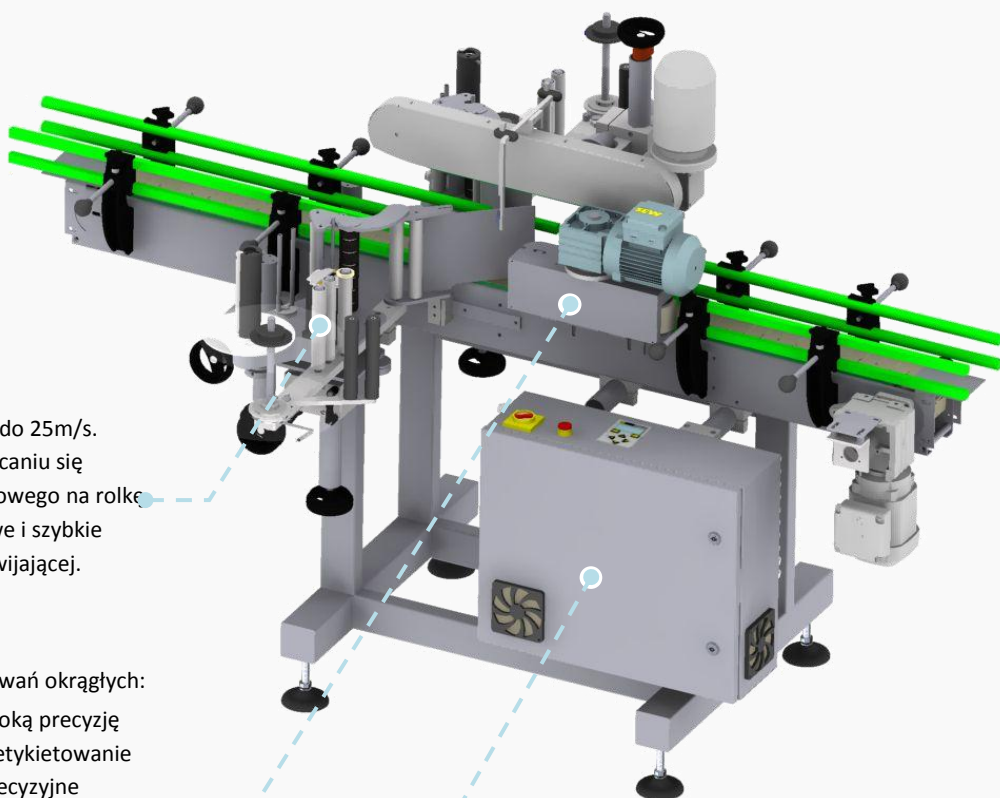

GŁOWICA ETYKIETUJĄCA

Dwie głowice o MAX prędkości etykietowania do 25m/s. Głowice posiadają system zapobiegający wkręcaniu się przerwanych lub pękniętego papieru podkładowego na rolkę napędową. Kolejnym udogodnieniem jest łatwe i szybkie zdejmowanie papieru podkładowego z rolki zwijającej.



SYSTEM ROTO

Do wyboru dwa systemy etykietowania opakowań okrągłych:

ROTO CAN - zapewniający wysoką precyzję etykietowania, umożliwiając etykietowanie opakowań stożkowych oraz precyzyjne pozycjonowanie etykiet na opakowaniu (wklejanie w zadane miejsce na litografii, pozycjonowanie względem szwu lub zamknięcia, omijanie etykietą skali na butelce etc).

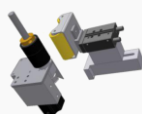

ROTO CLASSIC - zapewniający wysoką wydajność procesu na opakowaniach w kształcie walca.



BUDOWA MASZyny

Szafa sterownicza odsunięta spod transportera dolnego. Dzięki temu nie ma ryzyka zalania elektroniki, płynem spływającym bezpośrednio z przenośnika.

Separatory

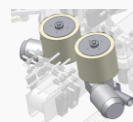

Separator gąbkowy Najprostsze pozycjonowanie i separacja – kanistry, duże płaskie opakowania.



Pozycjoner łańcuchowy z zintegrowanym separatorem (do 60 sztuk na minutę, niewielka kolejka opakowań na wejściu).

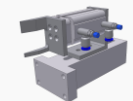

Separator pneumatyczny opakowania lekkie i ciężkie.

WYMIARY GABARYTOWE

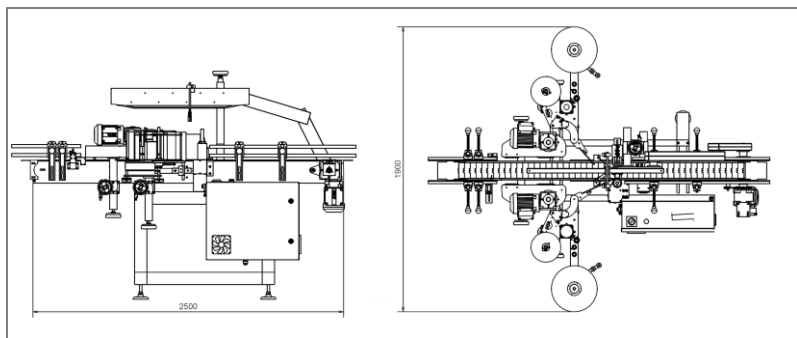

• linie dozujące i zamykające • systemy etykietujące • etykiety

Unilogo, Techniczna 5
05-500 Piaseczno

Tel: 22 716 82 02 Fax: 22 716 82 01

• www.unilogo.com.pl • info@unilogo.com.pl

Projekt oraz rozwiązania techniczne zastosowane w maszynie DUO ROTO Start przysługują Unilogo sp. z o.o. sp. komandytowa i są chronione na podstawie przepisów ustawy Prawo własności przemysłowej. Wszelkie wykorzystanie rozwiązań technicznych lub innych funkcjonalności maszyny bez zgody spółki Unilogo sp. z o.o. sp. komandytowa będzie powodować odpowiedzialność prawną