

# PCF

PHARMA EDITION

auto  
podajnik  
kartoników

**PCF** Jest urządzeniem, które automatycznie rozdziela kartoniki podawane w sztapli i podaje je w trybie pracy ciągłej celem zadrukowania lub zaetykietowania. PCF może być dostawione do przenośnika taśmowego lub wolnostojące. Uchwyt głowicy drukarki atramentowej może być zintegrowany z urządzeniem dzięki czemu PCF może służyć jako wydajne, indywidualne stanowisko zadruku kartoników w sztapli.

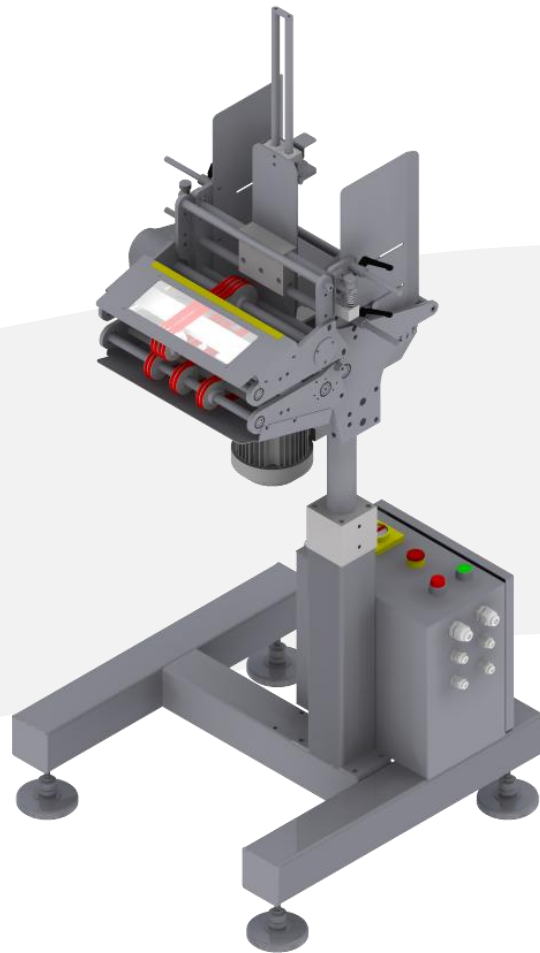

Schneider  
Electric  
**Lenze**  
**SICK**  
**SEW**  
EURODRIVE  
**FESTO**

#### PCF Korzyści

- ▶ Możliwość nadruku grafiki, kodów kreskowych, kodów 2d
- ▶ Weryfikacja kodów
- ▶ Weryfikacja poprawności wykonanego nadruku
- ▶ Dokumentacja walidacyjna (IQ, OQ)

#### PCF Specyfikacja techniczna

Wymiar kartoników dla wersji standard	Długość: 50 do 120mm Szerokość: 100 do 210mm
Prędkość podawania	regulowana falownikiem
Zasilanie	230V
Możliwe nadruki:	Tekst do 5 wierszy Proste grafiki Kody kreskowe Kody 2d

WYDAJNOŚĆ  
**100 – 400**  
szt./min



ISO 9001

**GMP IQ/OQ CE**

PCF produkcji **UNILOGO** to automatyczny podajnik kartoników, który zapewnia rozdzielanie i ciągłe podawanie kartoników ze sztapli celem oznakowania lub podania na przenośnik w celu zaetykietowania. Urządzenie posiada magazynek z nastawialnymi ogranicznikami co pozwala na podawanie kartoników o zróżnicowanych wielkościach.

PHARMA EDITION

#### Podawanie kartoników

Kartoniki podawane są w sztapli do magazynka. Regulowane ograniczniki umożliwiają znakowanie szerokiego zakresu wymiarów kartoników. Magazynek jest wyposażony w docisk zapewniający powtarzalne rozdzielanie kartoników



Maszyna może być opcjonalnie wyposażona w weryfikator farma kodów, kodów 2d lub weryfikację poprawności nadruków.



#### Wykonanie nadruków

Nadruk wykonywany jest drukarką atramentową. Odpowiednio do zastosowanego modelu drukarki można drukować teksty do 5/4 wierszy a także grafiki, kody kreskowe, kody 2d. W zależności od wielkości i rodzaju nadruku dobierana jest odpowiedniej średnicy dysza (najczęściej 60 mikronów).



Zewnętrzny licznik produktów z przyciskiem kasowania

#### WYMIARY GABARYTOWE

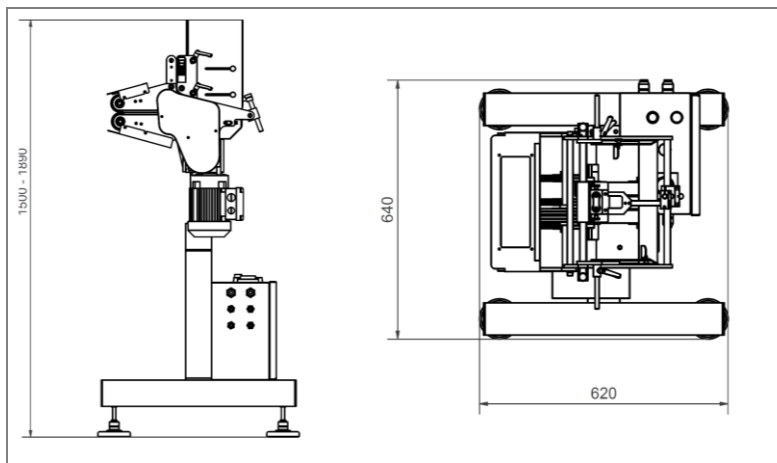

Projekt oraz rozwiązania techniczne zastosowane w maszynie PCF przysługują Unilogo sp. z o.o. sp. komandytowa i są chronione na podstawie przepisów ustawy Prawo własności przemysłowej. Wszelkie wykorzystanie rozwiązań technicznych lub innych funkcjonalności maszyny bez zgody Unilogo sp. z o.o. sp. komandytowa będzie powodować odpowiedzialność prawną



• linie dozujące i zamykające • systemy etykietujące • etykiety

Unilogo, Techniczna 5  
05-500 Piaseczno

Tel: 22 716 82 02 Fax: 22 716 82 01

• [www.unilogo.com.pl](http://www.unilogo.com.pl) • [info@unilogo.com.pl](mailto:info@unilogo.com.pl)